	INSTITUCIÓN EDUCATIVA HECTOR ABAD GOMEZ		
	Proceso: CURRICULAR	Código	
Nombre del Documento: plan de mejoramiento		Versión 01	Página 1 de 1

ASIGNATURA /AREA	Educación Física, Artística y Lúdica (Núcleo Lúdico Recreativo)	GRADO:	Primero
PERÍODO	2	AÑO:	2022
NOMBRE DEL ESTUDIANTE			

ACTIVIDADES PRÁCTICAS A DESARROLLAR.

1. Ejercicio de lateralidad: colorea los pajaritos que miran hacia la izquierda de color verde y los que miran hacia la derecha de color morado.

Colorea los pajaritos según su posición:

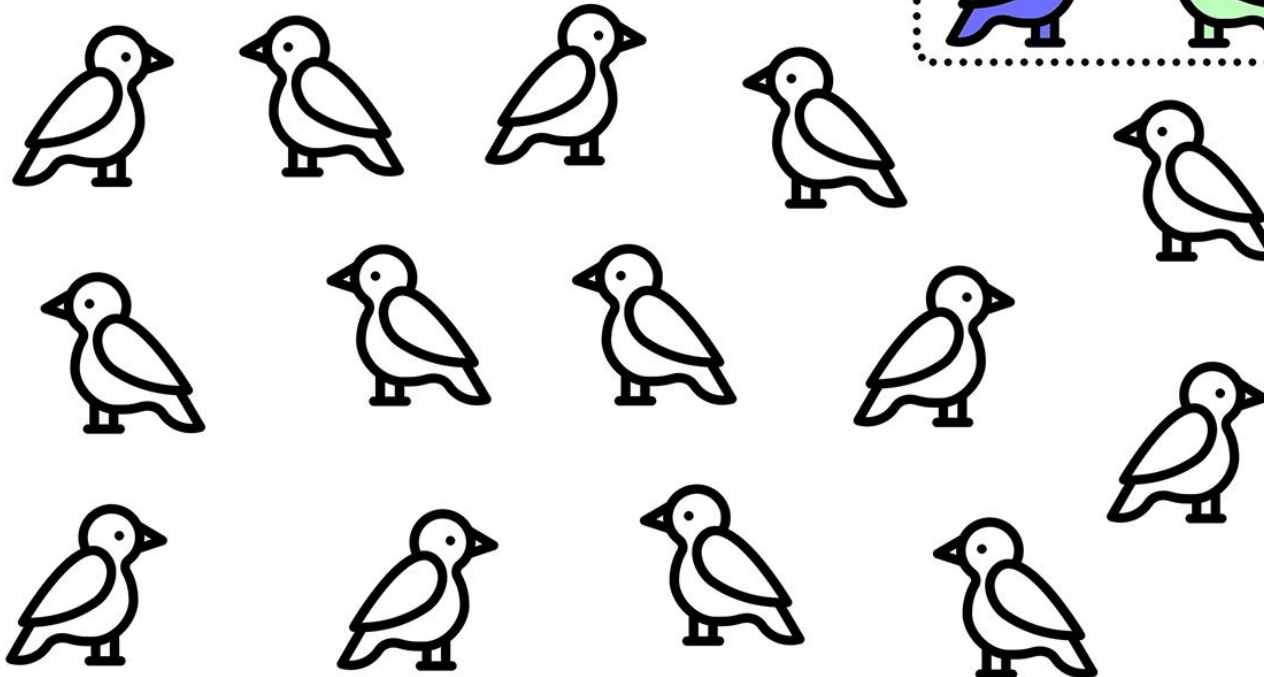
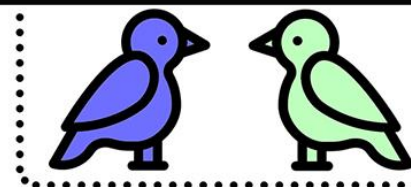

Ejercicio de orientación espacial

2. Colorea de amarillo el animal que esté fuera y de azul el animal que esté dentro

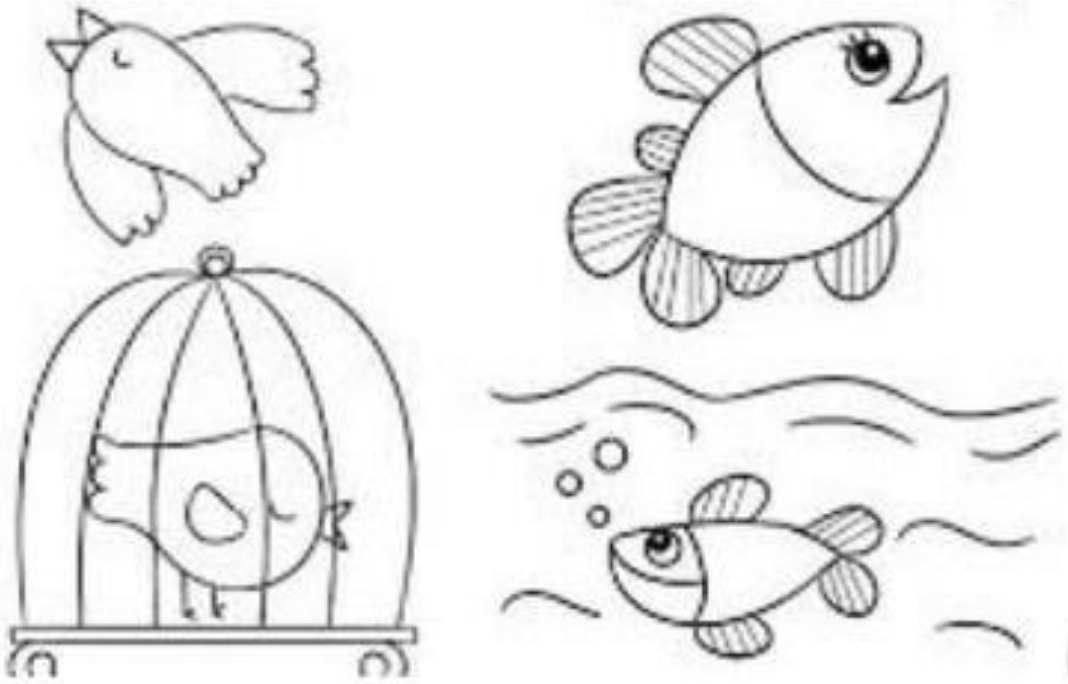

3. Con ayuda de tus padres explica en qué consiste el juego que observas en la imagen

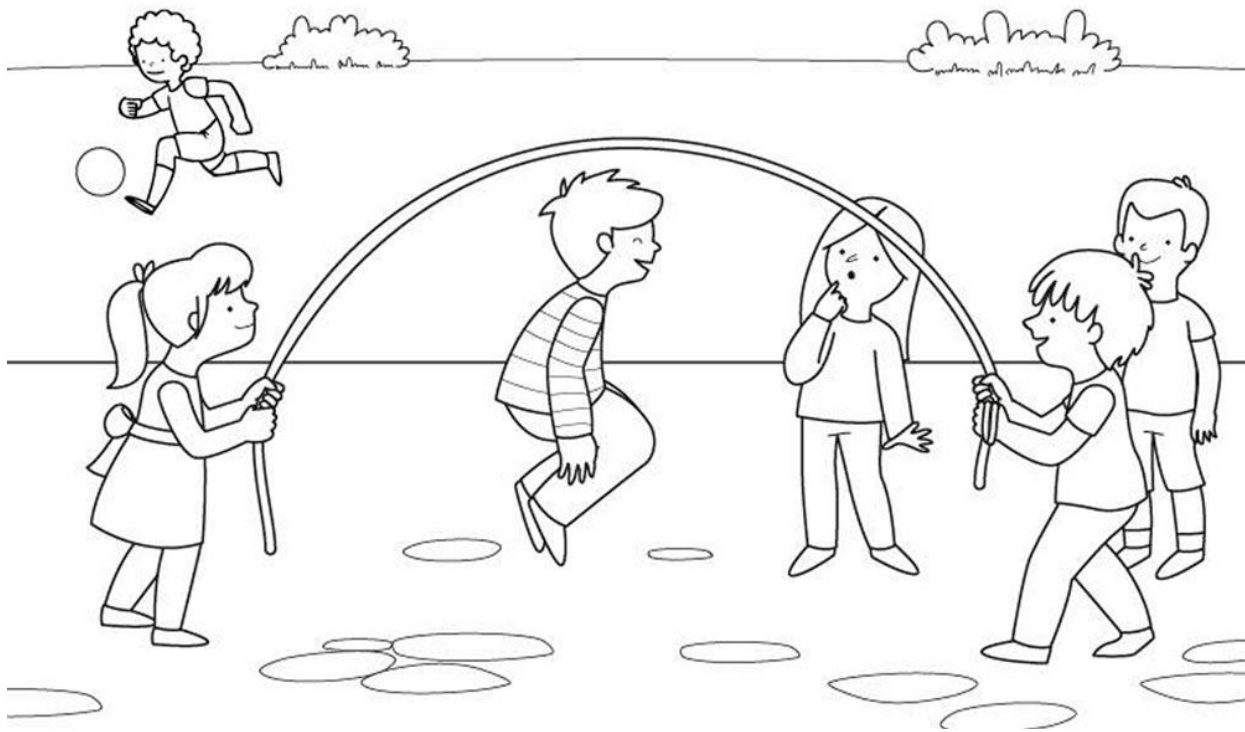

4. Colorea los siguientes dibujos, repasa las palabras e imita los sonidos.

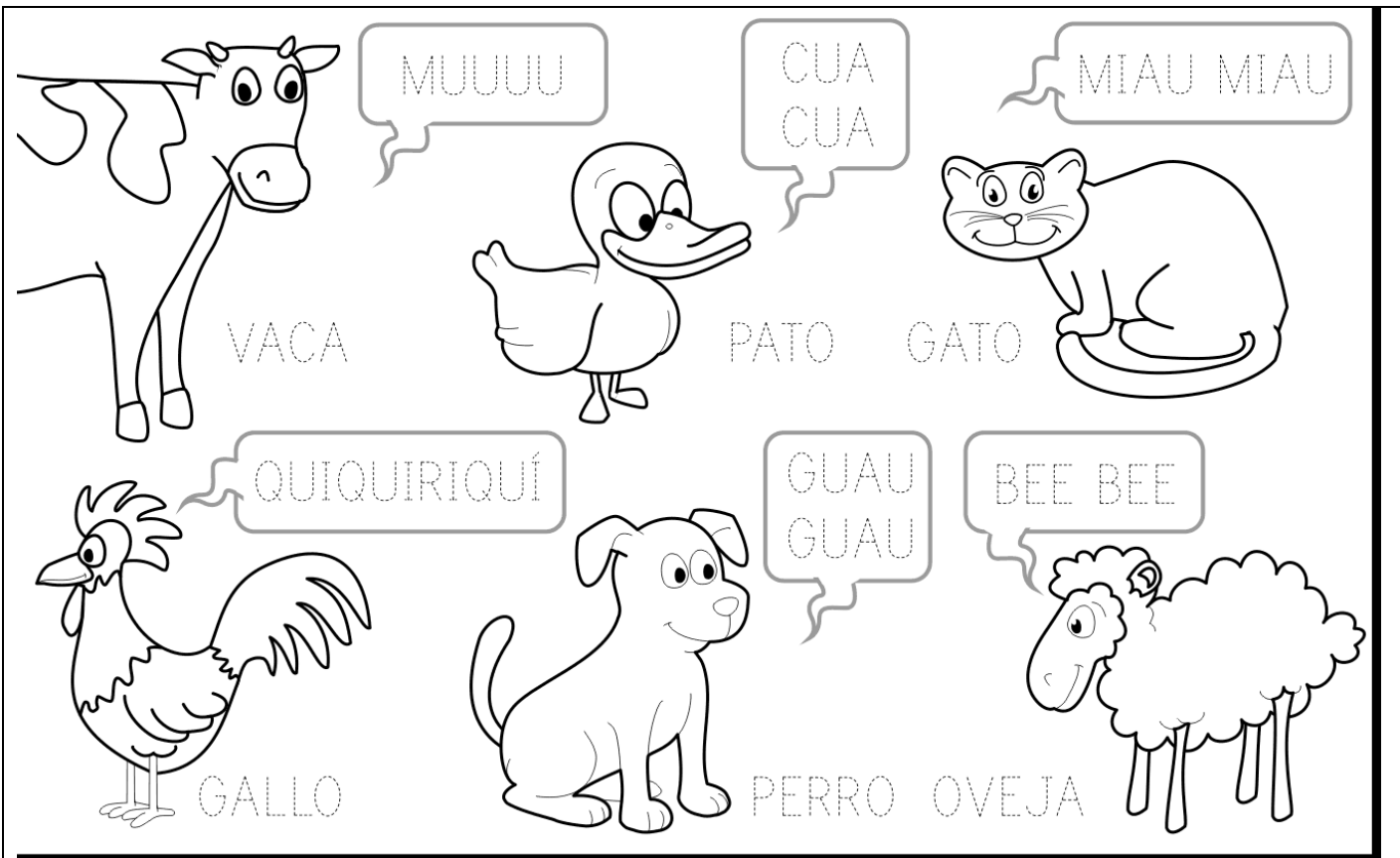

5. Une los números para formar la imagen y escribe las letras del sonido que produce, colorea.

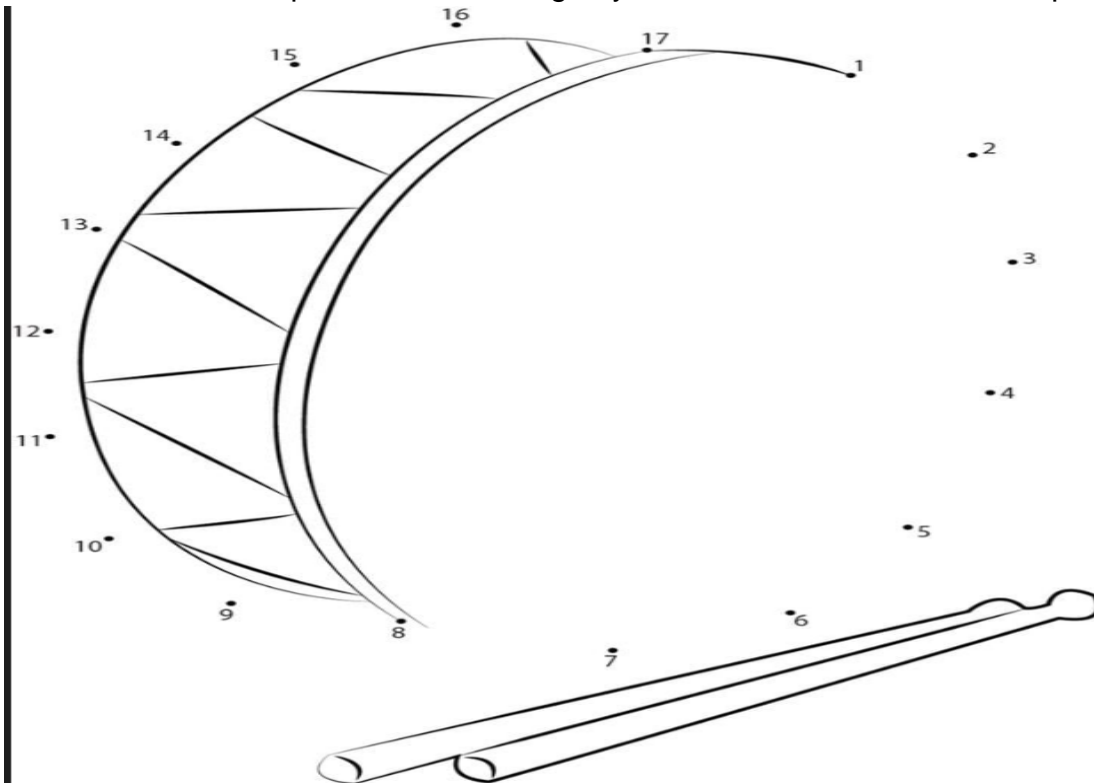

6. Descubre en que parte del dibujo grande aparecen los detalles ampliados que estan en los circulos de abajo, una vez que los hayas encontrado, únelos con las flechas.

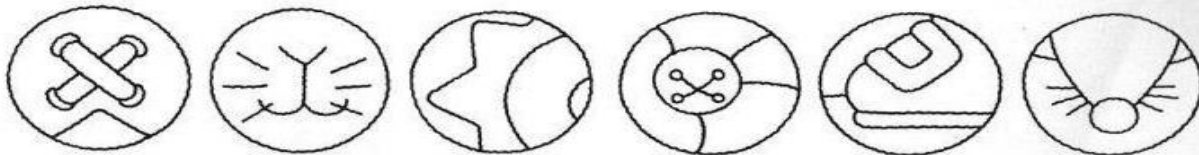

Ejercicio de simetría

7. Completa el dibujo al lado derecho teniendo en cuenta la cuadrícula utilizada en el lado izquierdo.

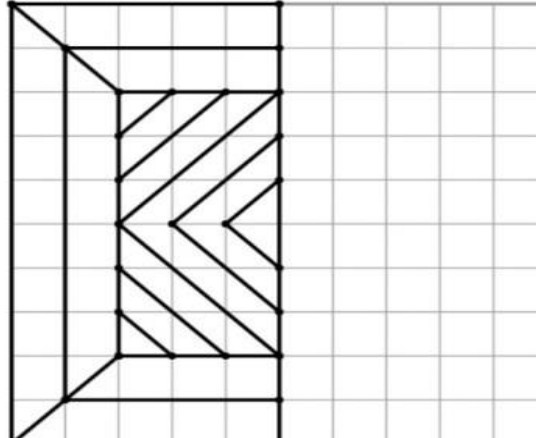
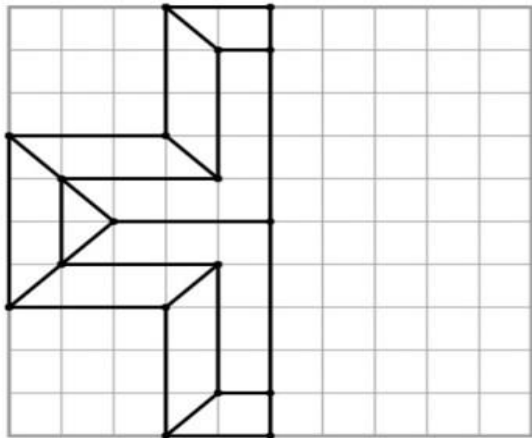
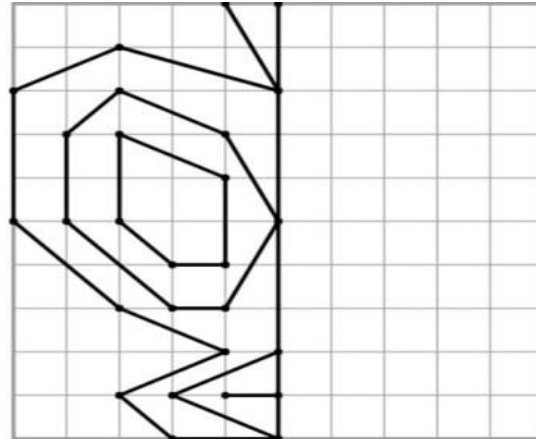
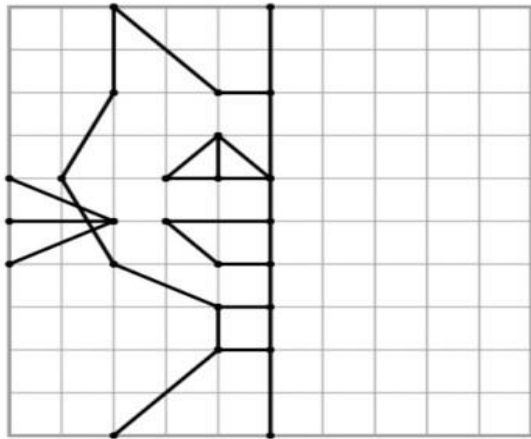

METODOLOGIA DE LA EVALUACIÓN

Personalizada y atendiendo las diferencias individuales de los estudiantes.

RECURSOS:

Colores, lápiz, plan de mejoramiento

OBSERVACIONES:

Las actividades desarrolladas por el alumno serán revisadas por el docente y devueltas al alumno, si se requiere mejorarlas.

FECHA DE ENTREGA DEL TRABAJO	FECHA DE SUSTENTACIÓN Y/O EVALUACIÓN
NOMBRE DEL EDUCADOR(A) Ester Noelia Moreno Caro	FIRMA DEL EDUCADOR(A)
FIRMA DEL ESTUDIANTE	FIRMA DEL PADRE DE FAMILIA